

Тема заняття: «Доповнюючі шви в ручній вишивці: крайові шви, рубці, зубцювання»

Мета заняття: *ознайомити* з різними способами виконання крайових швів рубців, зубцювання, *навчити* правильно підбирати спосіб оздоблення краю та виконувати кути у прямокутних виробах, оздоблених ручною вишивкою;

розвивати логічне мислення, увагу;

виховувати культуру праці, працелюбність, інтерес до обраної професії, повагу до народного мистецтва .

Використана література:

1. Литвинець Е.М. Українське народне мистецтво. Вишивання і нанизування: [Альбом]. – К.: Вища шк., 2004. – С. 163 - 174.
2. Радкевич В.О., Пащенко Г.М. Технологія вишивки: Підручник/ За ред. Н.Г. Ничкало. – К.: Вища шк., 1997. – §5. С. 86 – 95.

Орієнтовний план проведення заняття

1. Організаційна частина (3 хв)
2. Повідомлення теми, мети і завдань заняття (2 хв)
3. Вивчення нового матеріалу (60 хв)
4. Систематизація знань здобутих на занятті (10 хв)
5. Підведення підсумків заняття (5 хв)

Всього: 80 хв

Хід заняття

1. Організаційна частина

- взаємне вітання викладача та студентів;
- доповідь старости про наявність студентів на занятті;
- реєстрація відсутніх в журналі академгрупи;
- перевірка готовності студентів до заняття.

2. Повідомлення теми, мети і завдань заняття

Сьогодні ми познайомимось із новою групою швів в ручній вишивці, які називаються доповнюючими. Цими швами оформляють краї та кути вишитих виробів, з'єднують полотнища деталей крою одягу, оздобленого вишивкою.

3. Вивчення нового матеріалу

До групи доповнюючих швів в ручній вишивці належать:

- крайові шви;
- рубцювання, кути;
- зубцювання;
- з'єднувальні шви, змережування.
- зборки на нитку: пухлики, брижі, ялинки.

Крайові шви

Кожен зшитий або вишитий виріб потребує відповідного оформлення. Особливо це стосується країв виробу. Їх оформляють рубцями, зубчиками, торочками з ниток і петель, кольоровими кантами з інших тканин, шнурами.

До крайових швів належать: **прутик з тороками, качалочка, петельний шов, фестони, ажурна кайма.**

Рівні краї в серветках, рушниках, платках, панно можна оформити по-різному.

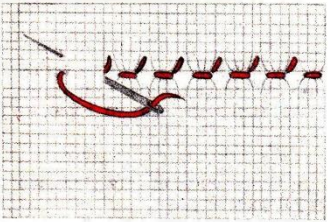
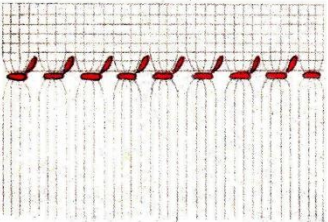
Обробка країв виробу китичками	
Прийоми виконання операцій	Графічне зображення операцій
1. Висмикуємо одну нитку тканини на всю довжину краю виробу і виконуємо одинарний прутик	
2. Вниз від прутика висмикуємо решту ниток, які залишили для китичок	

Щоб отримати **тороки** по краях прямокутних виробів слід виконати наступне:

- відступити від краю 2-5 см (залежно від величини виробу) і висмикнути одну або декілька ниток тканини (до п'яти ниток) вздовж всього виробу в сторону краю;
- потім з внутрішньої сторони виробу виконати одинарний прутик.

Качалочка. Край виробу обшиваємо прямою качалочкою. Визначаємо висоту качалочки і виконуємо стібки вертикально за кожну ниточку. Вишиваючи, не стягуємо сильно тканину, щоб краї виробу виходили рівні. Качалочку вишиваємо по рівній лінії одним чи декількома кольорами. Можна її виконувати і під прямими кутами.



Петельний шов дуже поширений в народній вишивці. Він вишивається для оздоблення країв виробу, особливо горловини жіночих сорочок. Петельним швом можна обшивати фігурні краї комірців.

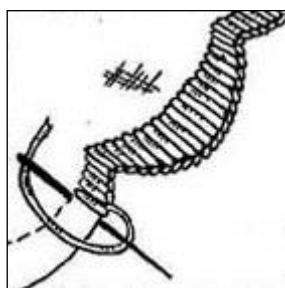

Фестони – фігурне художнє оформлення країв виробів. Наносимо на край виробу трафарет фестонів (способом припорошування). Вони мають вигляд півмісяця. Обходимо внутрішній і зовнішній контур фестонів швом вперед голкою, як в білій гладі. Для того, щоб фестони були об'ємніші – всередині можна робити горизонтальні стібки. Краї обрізаємо акуратно по зовнішньому контуру і щільно обшиваємо петельним швом.

Рубцювання

Дуже часто прямі краї скатертин, доріжок, серветок, низ та рукави сорочок завершують рубцем (підрублюють).

Рубці можуть бути різні за шириною: до 0,5 см для підшивання білизни та блузок; 1,0-1,5 см – для серветок, 2-3 см – для рушників і 3-4 см – для скатертин. Рубці бувають:

- **підшиті** з вивороту простою мережкою (одинарним чи подвійним прутиком, черв'ячком),
- **приметані** за допомогою плахових простих і декоративних швів (таке рубцювання з оздобленням застосовують для дитячого та жіночого одягу, столової білизни).

Рубець складається з трьох загнутих шарів тканини:

- верхнього,
- нижнього із зворотного боку виробу,
- внутрішнього краю, який загинають усередину на 0,5 см, щоб запобігти висипанню ниток.

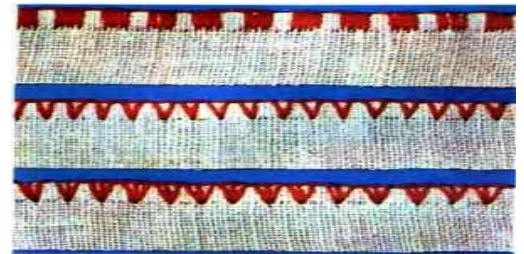

Перш ніж позначити ширину краю для підшивання, треба вирівняти тканину по витягнутій нитці. По її сліду відрізають лишки тканини і від кута по вертикалі та горизонталі відкладають потрібну ширину рубця. Підгинають рубець і по всій довжині виробу легенько приметують швом уперед голкою, а вже потім підшивають мережкою чи оздоблюють плаховими швами.



Види рубців		Рубці з плаховими швами	
Назва	Графічне зображення	Прийоми виконання операцій	Графічне зображення операцій
1. З одинарним прутиком		1. По нитці підгинаємо рубець завширшки 5 мм і приметуємо до основної тканини швом уперед голкою	
2. Із звичайним прутиком		2. На величину рубця через чотири нитки тканини петельним швом виконуємо рядок стібків	
3. З подвійним прутиком через чисницю		3. На величину рубця через чотири нитки виконуємо петельним швом по два стібки з однієї точки	
4. З двома штапівками		4. На величину рубця через чотири нитки виконуємо петельним швом три стібки з однієї точки	
5. Черв'ячок під рубцем		5. На величину рубця через одну нитку виконуємо городки, що складаються з 4-5 стібків	
		6. Стібками петельного шва довільної величини виконуємо суцільний настил	
		7. Петельним швом виконуємо рядок стібків різної величини, утворюючи зубці	

Кути у виробі прямокутної форми

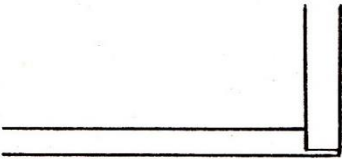
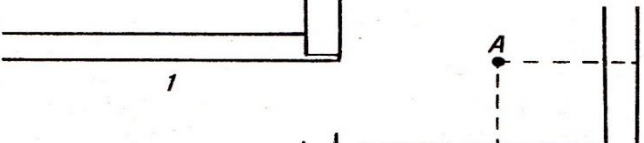
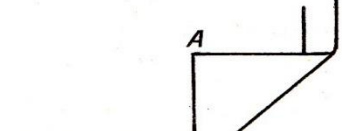
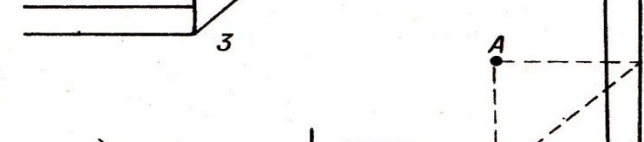
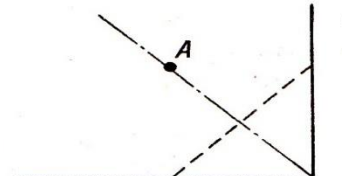
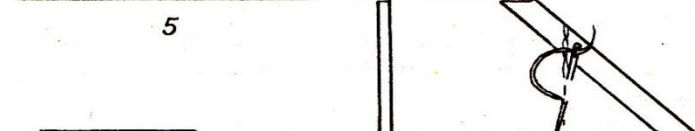
Обробка кута

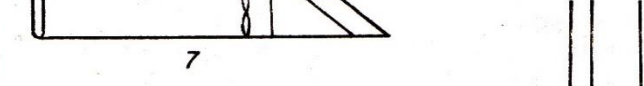
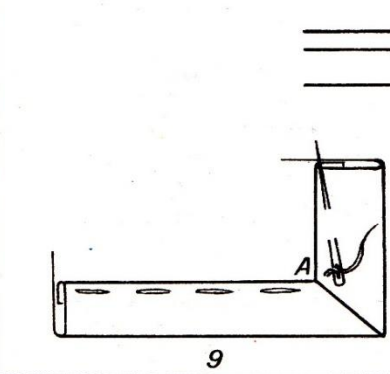
Прийоми виконання операцій	Графічне зображення операцій
1. Підгортаємо на виворітний бік краї тканини на 0,5 см	
2. З виворітного боку у куті розмічаємо квадрат 3 × 3 см	
3. Перегинаємо кут тканини по діагоналі квадрата і запрасуємо	
4. Кут повертаємо в початкове положення, а на місці перегину прокладаємо стібки уперед голкою	
5. З лицьового боку тканину складаємо по діагоналі так, щоб збіглися кінці прокладеної штрихової лінії	
6. Швом за голкою прошиваємо складений кут по раніше прокладеній лінії	
7. Відрізаємо кінець тканини за 1 см від шва	
8. Розправляємо кут і запрасуємо краї шва	
9. Вивертаємо тканину на лицьовий бік і за 1 см від точки А витягуємо по одній нитці основи та підкання, до яких рівняємо і приметуємо утворений рубець швом уперед голкою	



Зубцювання

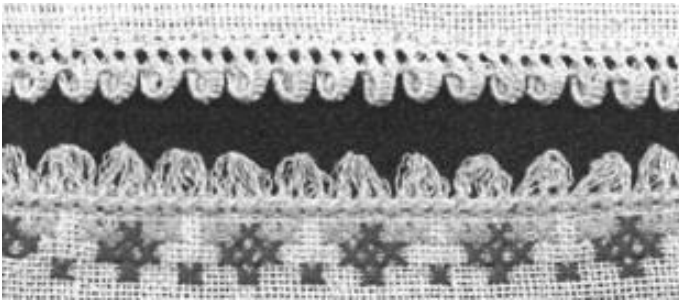

У жіночих блузах і чоловічих сорочках для оформлення краю комірів, рукавів (якщо немає манжетів) використовують зубцювання. На виробах цю техніку виконують катушковими нитками білого кольору або одним з кольорів візерунка вишивки. Зубцювання можна виконати по-різному.

Зубцювання подвійним прутиком вишивають наступним чином. Перш за все визначають місце розташування подвійного прутика. Для цього вниз і вгору від лінії краю деталей виробу відступають однакову кількість ниток тканини (не більше 0,5 см). Біля кутів коміра або манжет ліворуч і праворуч виконують закріпки висотою 0,5 см. Між закріпками підрізають і висмикують нитки тканини. Далі виконують подвійний прутик. Закінчивши мережку, з лицьового боку її перегинають посередині, поєднуючи краї. Відступивши 2 або 3 нитки тканини від краю прутика, вишивають рядок швом позад голкою

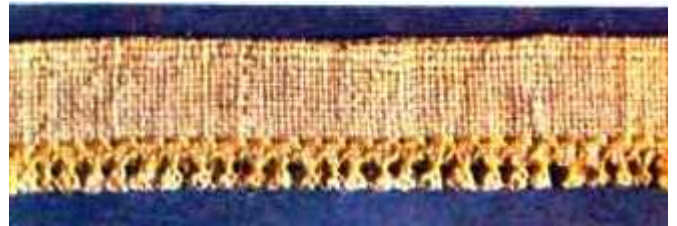

Зубцювання з мережкою павучком починають так само, як і зубцювання

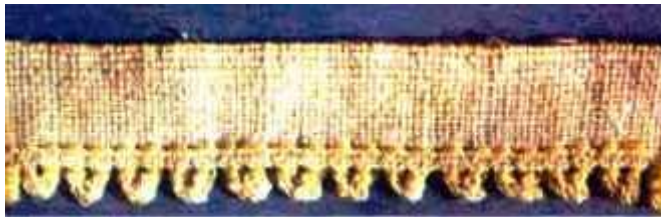

подвійним прутиком. Намічають місце розташування мережки. Вгору і вниз від лінії краю коміра або манжет відступають по 0,5 см, щоб ширина мережки була 1 см. Ліворуч і праворуч по кутах деталей виробу виконують

закріпки висотою 1 см. Між закріпками підрізають і висмикують нитки тканини. По краях висмикнутих ниток вишивають подвійний прутик (мал. а).

Птім посередині виконаної мережки стягують по дві прутики. Для цього в правому нижньому кутку, праворуч від першого прутика петлею закріплюють робочу нитку і підхоплюють на голку перший прутик.

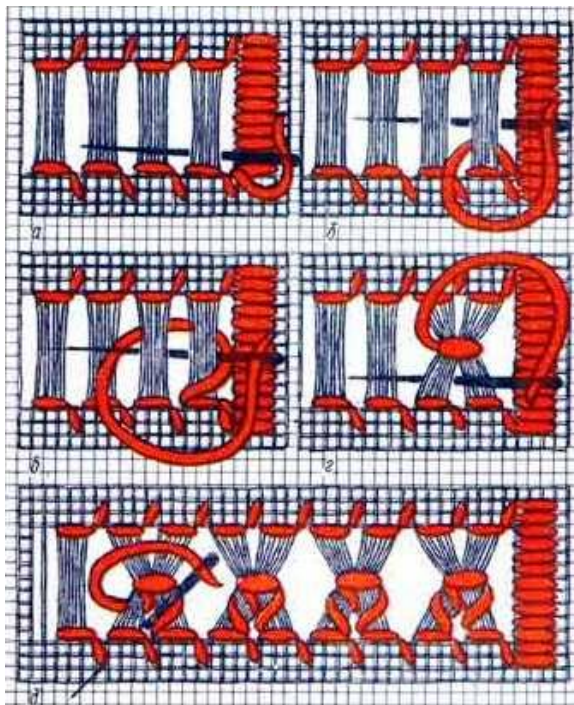

Простягають під ним робочу нитку і на голку посередині мережки підхоплюють два прутика (мал.б). Простягають під ними робочу нитку і виконують петлю. На голку знову підхоплюють ці ж два прутика так, щоб праворуч від першого прутика робоча нитка опинилася під голкою, а ліворуч від другого прутика її заводять під голку (мал. в). Робочою ниткою стягують обидва стовпчика прутика і отримують петлю. На голку підхоплюють нижню половинку другого прутика (мал. г). Простягають під нею робочу нитку і зверху вниз, справа наліво вколюють голку в край

мережки (мал. д). Потім на голку підхоплюють наступний прутик, простягають під ним робочу нитку і знову посередині мережки петлею стягують два наступних прутика. І так по два прутики стягують до кінця мережки. Потім по лінії стягування з лицьового боку складають мережку, поєднуючи краї. Виходять зубчики, утворені двома половинками прутиків. Поєднують їх так, щоб збігалися обидві частини прутиків, знизу і зверху зубчиків. Відступивши 2 або 3 нитки тканини від краю мережки, виконують штапівку. Вишиваючи рядок, треба стежити, щоб не було перекосів при суміщенні прутиків, інакше зубчики вийдуть невиразними.

Види зубцювання	
Назва	Графічне зображення
<p>1. Прутиком: а) виконуємо мережку прутик; б) згинаємо виконану мережку навпіл; в) під чисницею виконуємо перший рядок стібків швом за голкою; г) через дві нитки підкання виконуємо другий рядок стібків штапівки швом за голкою</p>	
<p>2. Прутиком із черв'ячком і подвійною штапівкою</p>	
<p>3. Наметування зубців</p>	
<p>4. Стовпчиком</p>	

Контрольні запитання і завдання до теми «Доповнюючі шви в ручній вишивці: крайові шви, рубці, зубцювання»

1. Які групи швів належать до доповнюючих?
2. Для чого призначені доповнюючі шви?
3. Охарактеризуйте крайові шви.
4. Які бувають рубці?
5. Яким чином утворюються кути у вишитих виробх прямокутної форми?
6. Як виконують зубцювання? Перелічіть відомі Вам види.