

МІНІСТЕРСТВО ОСВІТИ І НАУКИ УКРАЇНИ

ПАВЛО ЖАВОРОНКОВ

АБІТУРІЄНТУ

МЕТОДИЧНІ РЕКОМЕНДАЦІЇ

ВИЖНИЦЯ 2017

Методичні рекомендації з рисунка «АБІТУРІЄНТУ» висвітлюють теоретичні та практичні надбання автора, який працює в галузі художньої педагогіки. Даний матеріал рекомендований для підготовки абітурієнтів до вступних іспитів з рисунка навчальних закладів мистецького спрямування.



Матеріали, які використані в методичному посібнику «АБІТУРІЄНТУ», захищені авторським правом.

ЗАТВЕРДЖЕНО НА ЗАСІДАННІ МЕТОДИЧНОЇ РАДИ ВКПМ ІМ.В.ШКРІБЛЯКА

ЗАТВЕРДЖЕНО НА ЗАСІДАННІ ВЧЕНОЇ РАДИ ЧНУ ІМ.Ю.ФЕДЬКОВИЧА

ЗМІСТ

НАПОВНЕННЯ ПОСІБНИКА В ПЕВНОМУ ПОРЯДКУ

ПЕРЕДМОВА	5
ЗНАЙОМСТВО З ГРАФІЧНИМИ МАТЕРІАЛАМИ	6
НАВЧАЄМОСЬ ОСНОВАМ	9
ПОНЯТТЯ ФОРМИ.....	13
ТЕОРІЯ СВІТЛОТІНІ	16
ПОСЛІДОВНІСТЬ ВИКОНАННЯ НАВЧАЛЬНОГО РИСУНКА	20
ГЛОСАРІЙ	25
ГАЛЕРЕЯ.....	33



ПЕРЕДМОВА

ВСТУПНЕ СЛОВО АВТОРА

Кожна людина з народження відкриває для себе красу навколишнього світу. Діти малюють з великим захопленням, оригінальністю, індивідуальною образною мовою. Буває так, що батьками та вчителями не надається належної уваги дитячим уподобанням. Це призводить до поступового згасання у малюків інтересу та бажання зображувати навколишній світ. Проходить час і потяг до мистецтва у найбільш обдарованих народжується з новою силою. Таким дітям потрібна професійна педагогічна підтримка. Їм необхідно допомогти впевнитись в своїх здібностях, досягти перших позитивних результатів. Послідовно дітей навчають опановувати теоретичний матеріал та формувати практичні навички, аналізувати навколишнє середовище. Досвідчені педагоги-художники завжди знаходять в навчальних роботах учнів позитивні якості, заохочуючи цим до творчої діяльності.

Любов до мистецтва потрібно прищеплювати таким чином, щоб потреба у творчості була необхідністю. Це тривалий процес навчання, який відбувається під час формування особистості художника. Найвагоміші результати фахової підготовки дає школа, що виховала не одне покоління видатних художників та майстрів. Досвідчені педагоги застосовують опрацьовані на практиці методи навчання образотворчому мистецтву.

Навчальний рисунок є дисципліною практичною, та фундаментальною для будь-якої мистецької чи дизайнерської спеціальності. Ефективність результатів навчання залежить від регулярної системної праці над опануванням закономірностей та методів зображення природи на площині.

Методичний посібник «АБІТУРІЄНТУ» спрямований для ознайомлення з основами теоретичної грамоти під час іспитів та творчих конкурсів в мистецьких школах.

ЗНАЙОМСТВО З ГРАФІЧНИМИ

МАТЕРІАЛАМИ

ХУДОЖНІ МАТЕРІАЛИ ЯКІ ВИКОРИСТОВУЮТЬСЯ В ОБРАЗОТВОРЧОМУ МИСТЕЦТВІ

В образотворчому мистецтві використовується безліч художніх матеріалів. Знайомство з широкою палітрою цих засобів повинно відбуватися поступово. Початківцям слід розпочинати свою творчу практику графітними олівцями, що дозволить легко виправити помилки в рисунках. Впевнене володіння графітним олівцем є умовою для подальшого переходу до використання м'яких матеріалів, які потребують спеціальних художніх навиків. Вибір олівця залежить від якостей паперу та від творчого завдання, над яким буде працювати рисувальник. Наприклад, швидкі начерки зручніше виконувати м'яким олівцем, а при роботі над довгостроковим рисунком використовують олівці середньої м'якості. Штрих графітного олівця має невелику інтенсивність та блиск. Його марку позначають літерою, яка вказує на твердість, цифрою - ступінь м'якості.

Гумка не менш важливий інструмент, який застосовують в рисунку. Її призначення видаляти невдалу лінію або полегшувати в роботі силу тону. Чим більше гумки залишається на папері, тим вища її якість. Вибір гумки залежить від її твердості та її призначення. Видалення лінії, полегшення сили тону в роботі чи фактурна промальовка зображення виконується різними типами гумки.



Набір олівців та їх м'якість.

Вибір паперу, на якому буде виконуватись рисунок, повинен здійснюватися у відповідності до характеру зображення. А саме: гладкий папір обирають для нанесення на нього невеликих за розміром зображень, які за тоном будуть легкими. Фактурний папір найкраще підходить для створення великих за розмірами зображень м'якими матеріалами.

Папір для рисунка натягують на спеціальну дощечку – планшет за допомогою канцелярських кнопок або клейкої стрічки. Поверхня планшета, на якій виконується рисунок, повинна бути гладкою. Для зберігання та транспортування рисунків користуються спеціалізованою папкою або тубусом.

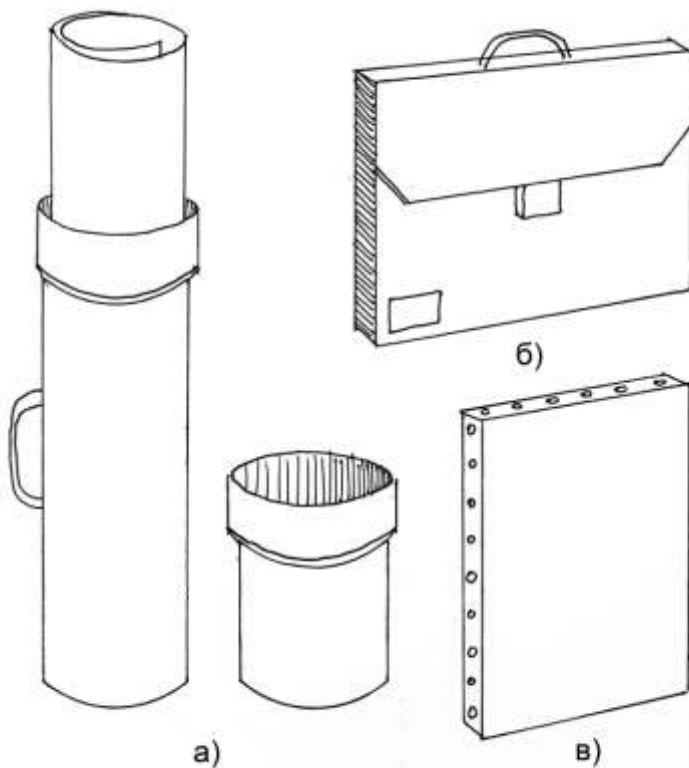

а) тубус; б) папка для робіт; в) планшет.

Олівці та гумку зберігають в пеналі-органайзері. Завдяки своїй конструкції він зручний у користуванні. До занять з рисунка потрібно бути максимально підготовленим. Мати в асортименті художні матеріали та підбирати їх у відповідності до поставленого перед рисувальником завдання. Початківець тільки через особистий досвід, зможе засвоїти все багатство технічних прийомів, притаманних тому чи іншому матеріалу.

НАВЧАЄМОСЬ ОСНОВАМ

ОБРАЗОВОРЧА ГРАМОТА З РИСУНКУ ЯКОЮ ПОВИНЕН ВОЛОДІТИ ПОЧАТКІВЕЦЬ

Малювання - це творчий та досить трудомісткий процес. Очікуваний результат отримують не одразу. Потрібно зосередитись та набратись терпіння, тому що попереду вас чекає тривалий та складний шлях навчання. Головне завдання рисувальника початківця – навчитись правильно бачити і розуміти характерні особливості побудови форми простих геометричних тіл. Це допоможе в подальшому перейти до конструктивного аналізу складних форм, незалежно від того, чи будете ви малювати глечик, капітель, голову або фігуру людини. Аналіз складної форми предмета не може обмежуватися тільки знаходженням найпростіших геометричних форм, це лише початковий етап в складному процесі пізнання і вивчення природи.

Зображуючи форму предмета перш за все аналізують її будову та конструкцію, яка нерідко буває прихована від ока рисувальника. Побачити все це та зрозуміти надзвичайно важливо.

Володіння законами зображення на площині в перспективі є необхідною умовою на заняттях з образотворчого мистецтва. Для цього потрібно ознайомитись з закономірностями перспективного малювання: паралельні горизонтальні лінії, які віддаляються від глядача до горизонту, зближуються видимо та при продовженні сходяться в одній точці на горизонті; висота вертикальних ліній у міру їх віддалення від глядача видимо зменшується; чіткість ліній при віддаленні їх від точки зору зменшується - повітряна перспектива.

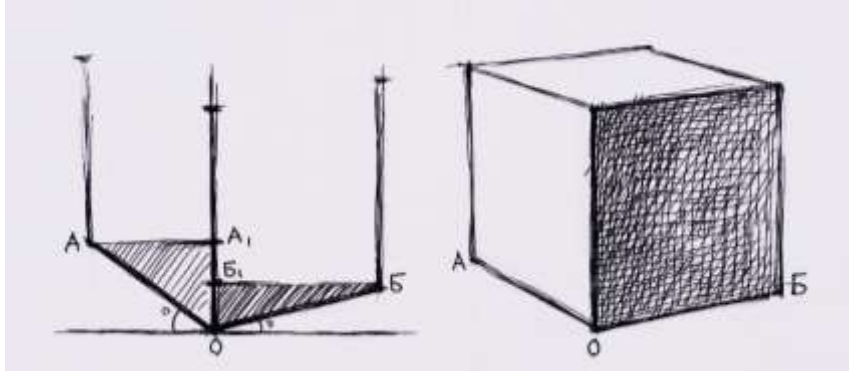

Метод побудови куба.

Наступне, що повинен вміти початківець - визначення лінії горизонту - це уявна лінія, яка знаходиться на рівні його очей, тобто перехрестя площини горизонту і картинної площини. В перспективі існує високий та низький горизонти. Рисувальник вибирає високе положення лінії горизонту, якщо йому потрібно звернути увагу на предмети, які знаходяться на другому плані, і навпаки, коли лінія горизонту знайдена низько, то дрібні деталі будуть порівнюватись з більш великими на

передньому плані. Лінії, які в просторі розміщені паралельно краю листа паперу, називаються фронтальними. Фронтальні лінії точок сходження не мають. Для визначення точки сходження паралельних ліній, які скорочуються, потрібно продовжити їх по напрямленню до перетину з лінією горизонту. Сходяться вони вище - називають «повітряними», або нижче лінії горизонту – «земними».

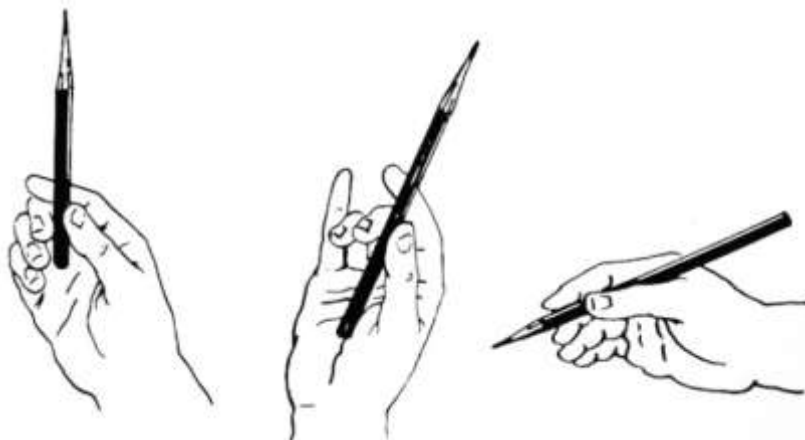

Правильне положення олівця в руці.

На прикладі перспективних скорочень плескатої фігури квадрата спостерігають не квадрат, а трапецію. Овал це скорочене коло в перспективі. Коло, яке співпадає з лінією горизонту, як і квадрат та інші плескатої форми, має вигляд лінії. Знаходять лінію горизонту за допомогою креслярської лінійки, підносячи її площинно до рівня очей.

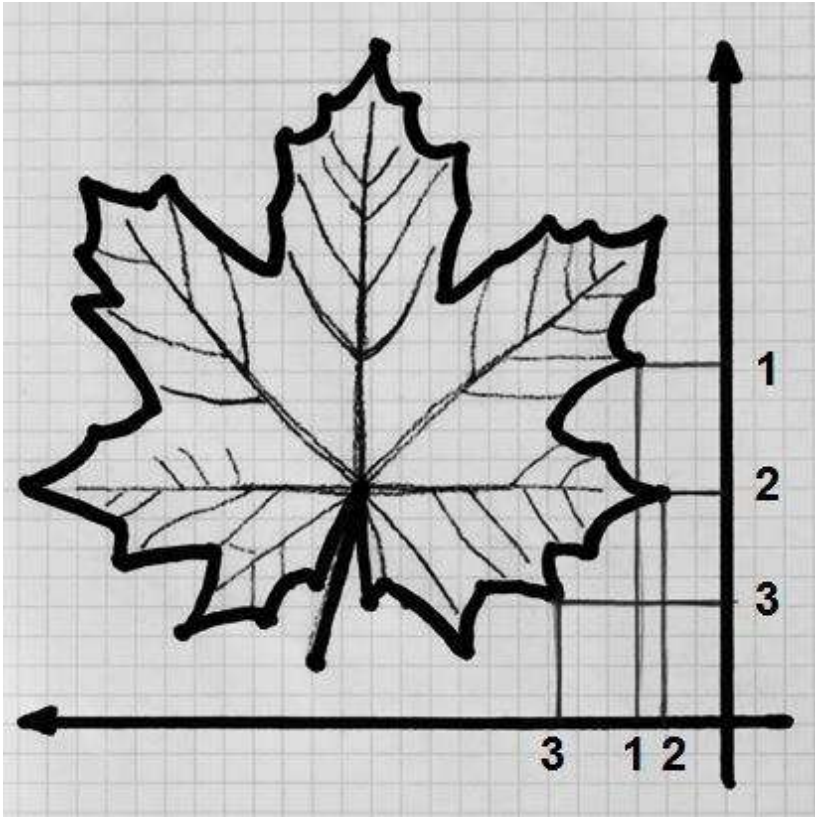

Метод координат на прикладі листка дерева.

Також важливо вміти вірно визначати пропорції окремого предмету, чи всієї групи предметів. Одним із засобів визначення пропорцій є візування їх олівцем у витягнутій на всю довжину руки. Для цього необхідно взяти олівець так, щоб вказівний і середній пальці були з одного боку олівця, а великий, безіменний та мізинець були з іншого. Далі потрібно витягнути руку на всю її довжину і прижмуривши одне око, по олівцю визначити основні розміри предмету або його частин, чи то інших предметів по відношенню один до одної. Пропорції - це рівність величин зображувального предмета у співвідношенні меншої його величини до більшої.

В процесі роботи над побудовою в перспективі зображувальної форми рисувальник не змінює положення зору, порівнює горизонтальні та вертикальні прямі, які умовно проходять через характерні точки зображувального предмета - метод координат.

Відстань рисувальника від зображувальної натури не повинна перевищувати 1/3 величини самої натури. Це дозволить йому правильно здійснювати візуальні виміри та пропорційні відношення.

ПОНЯТТЯ ФОРМИ

ЗОБРАЖЕННЯ ПРЕДМЕТІВ В ПРОСТОРИ

Бажання передати об'єм та просторовість зображення у рисувальника виникає одразу, як тільки він приступає до виконання рисунка. Реальна дійсність є джерелом натхнення в творчості художника. Реалістичне мистецтво ставить на перше місце об'єктивно існуючий світ, стверджує первинність матерії та вторинність свідомості. Основа такого принципу в мистецтві – це рисунок з натури, вивчення і пізнання реального світу, засвоєння законів оточуючого середовища та характерних особливостей форми.

Рисувальник на практиці вчиться правильно бачити натуру та розуміти особливості конструктивної побудови складної форми.

Ліній в природі не існує, а є лише межа форми. У просторі форма обмежується площиною, в малюнку її межа передається лінією. Таким чином, лінія показує спроектований на площині вигляд обмеженого простору.

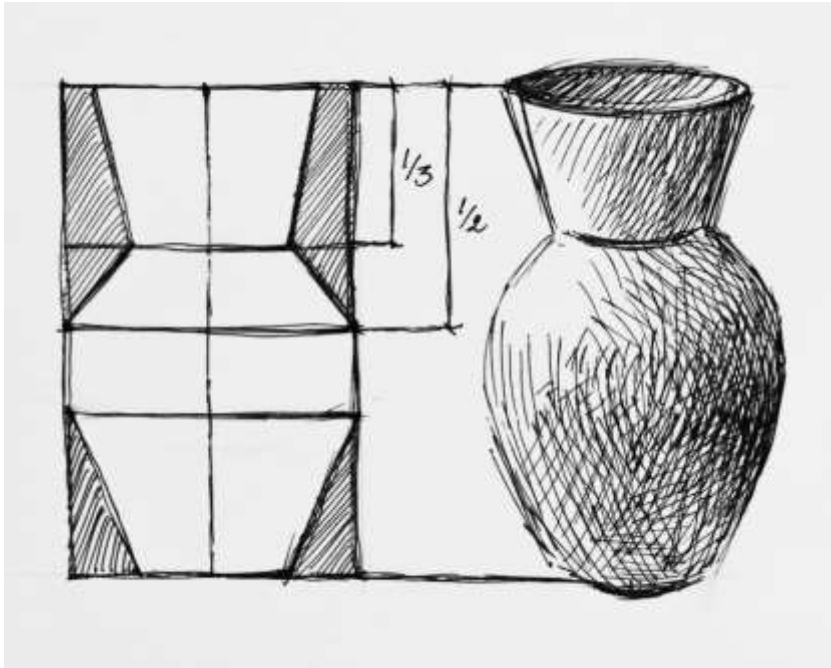

Метод шаблону в побудові глечика.

Працюючи над малюнком потрібно розуміти особливості будови складної форми, цілісно бачити та сприймати зображення природи. Починають рисунок з узагальнення великих форм, вивчають окремі частини, поступово збагачуючи деталями. Утворюючи об'ємну форму на площині необхідно розуміти, що собою являє лінія контуру, яка не рідко привертає увагу початківця. Контур не має самостійного значення, він належить об'єму та підпорядковується цілому. Край форми – явище мінливе та непостійне. При тому чи іншому повороті будь-яка поверхня предмета може виявитися контуром - сукупністю скорочених до ліній поверхонь.

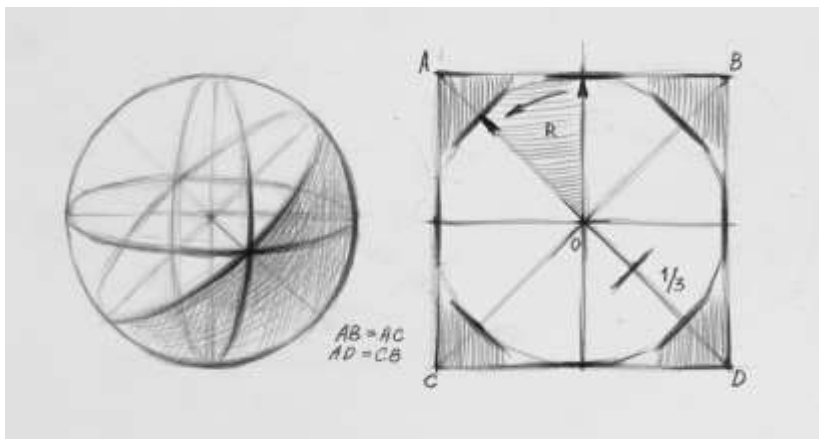

Побудова кулі.

Рисунок потрібно починати з пошуків загального методом схематизації – спрощення форми. При цьому дотримуються принципу цілісного сприйняття природи.

Зображення природи художніми засобами не є механічний процес, а результат глибокого пізнання та вивчення законів образотворчої граматики. На перших заняттях ознайомлюють з технічними прийомами та методами ведення навчального рисунка. Навчають розуміти закономірності будови зображувальної форми, ознайомлюють з особливостями її конструкції.

ТЕОРІЯ СВІТЛОТІНІ

СТРУКТУРА СВІТЛОТІНІ ЯК ОСНОВНИЙ ЧИННИК ПОБУДОВИ ОБ'ЄМУ

Для створення об'ємних зображень потрібно розуміти конструктивну будову форми та положення її площин в просторі по відношенню до джерела світла. Поняття «форма» розуміють як зовнішній вигляд предмета, «об'єм» - це наповнена форма. Важливим етапом в процесі малювання є ознайомлення з теорією світлотіні.

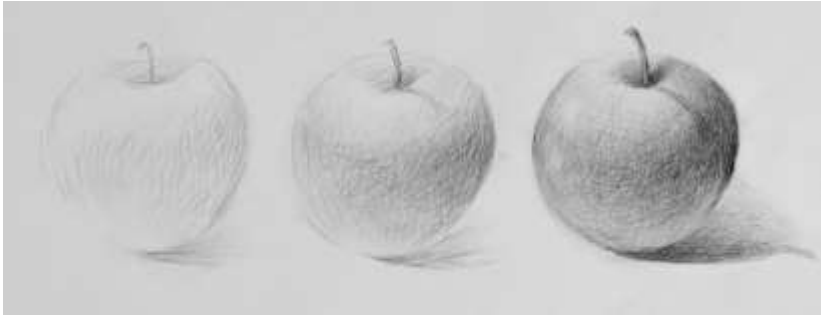

Поетапний рисунок яблука.

На формі предмета, яка може бути гранева чи сферична, утворюється особлива структура тіней. Світло, поширюючись по формі утворює світлові відтінки, від самого світлого до самого темного, - таке явище називають «світлотінню». Поверхню предметів, на які світло не поширюється, тобто повернуті протилежно до джерела світла, - називають «власною тінню», а їх межі - «лініями тіні». На сферичних і циліндричних поверхнях спостерігається поступове посилення півтіні, тоді як на граневих геометричних тілах грань переходу тональностей чітка. Освітлені частини поверхонь предметів, на які промені світла поширюються перпендикулярно - називають «світлом». Розташовані поверхні під гострими кутами до променів світла, освітлюються меншою мірою і називаються «півтінню». Яскраво освітлені зони, злами форми глянцевоїх, полірованих поверхонь утворюють «відблиски» - найсвітліші тональності в малюнках. Тінь, на предметній площині яка утворюється від освітлених предметів називають «падаючою». Вона починається там, де завершується власна тінь форми предмета.

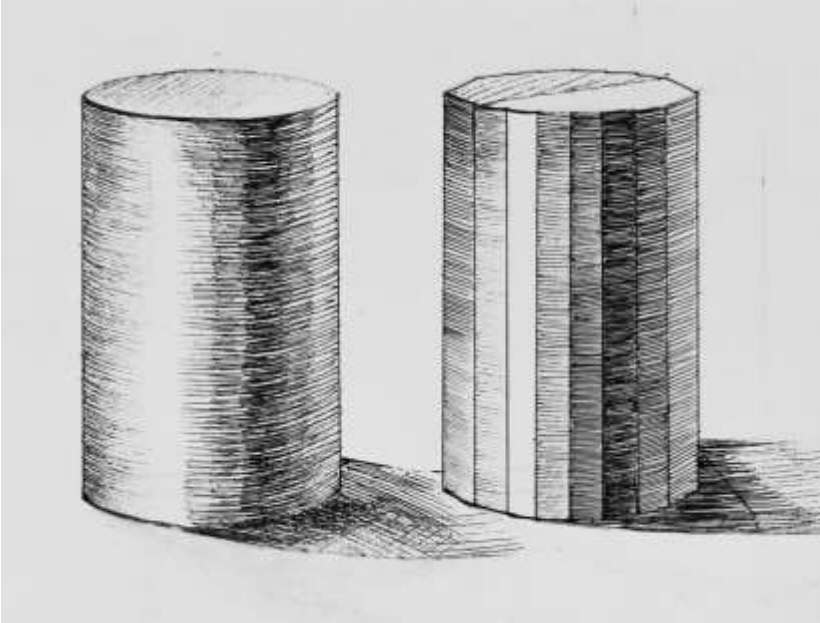

Поширення світлотіні на циліндричній формі.

Розподіл світлотіні на зображуваних предметах дає можливість зрозуміти їх форму та допомагає передати просторовість в рисунках. Слід враховувати те, що існує два види освітлення: природне (світло сонця і місяця) та штучне (світло багаття, лампи, свічки).

В тональному рисунку першочерговим завданням є побудова об'ємно-просторової конструкції зображуваного предмета, де об'єм передається світлотіньовим штрихуванням. На перших етапах рисунка зображують предмети з ясно вираженими формами.

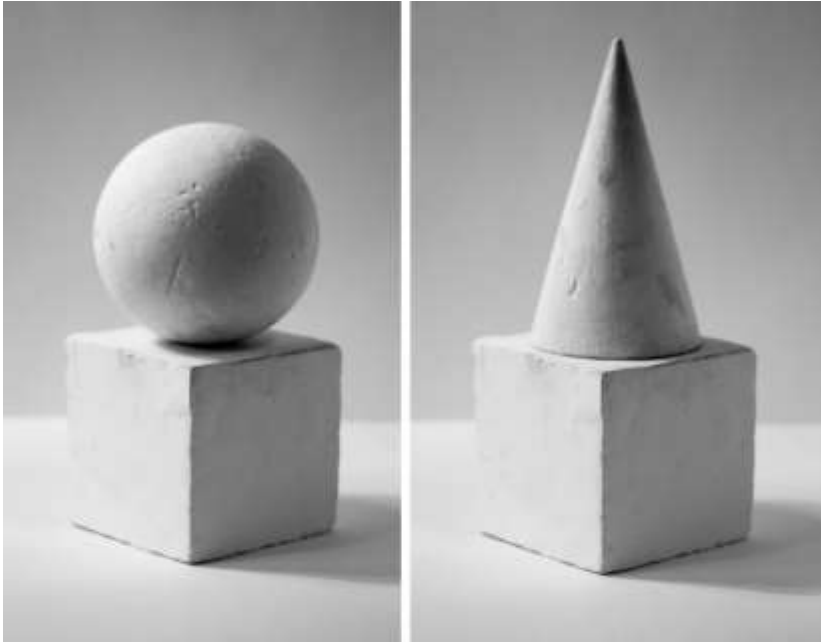

Поширення світлотіні на гіпсових геометричних формах.

Освітлення встановлюють переважно штучне. Відстань від рисувальника до моделі визначають невелику, так як близька відстань краще сприяє детальному вивченню натури. Потрібно пам'ятати, що залежно від зміни відстані джерела світла до предметів, одні з них стають виразнішими, інші зникають, поглинаючись тінню - ефект туману.

По-різному сприймаються форми при контрастному, розсіяному або слабкому освітленню. Отже, ступінь об'єму зображення відповідає ступеню віддаленості предмета від глядача: зростає в міру наближення і зменшується в міру віддалення предмета в просторі. Таке явище називають «повітряною перспективою».

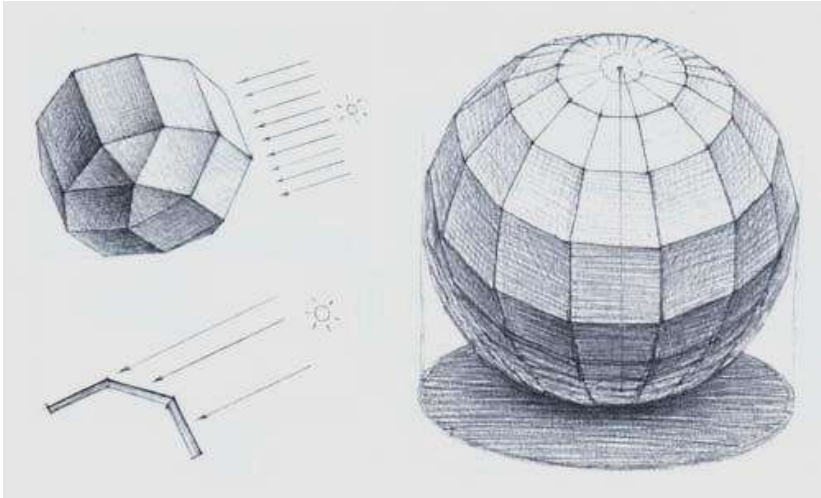

Утворення градації світлотіні на сферичній формі.

Завдання тонального рисунка полягає в тому, щоб правильно передати світлотіньові відношення форми моделі. Однак необхідно пам'ятати, що тональна гама обмежена м'якістю олівця, чого немає в природі. Тому потрібно передавати не абсолютну силу світла і тіні, а лише правильні відношення між ними. Для цього доводиться звужувати природну тональну гаму. Надмірне затемнення тіні спостерігається в спробах передати на папері реальну силу світла. Працюючи над малюнком, витримують його тональний масштаб, який встановлюється за допомогою порівнянь. Правильно його витримати можливо лише за умови послідовності в роботі. На початку встановлюють основні відношення світла і тіні, далі переходять до пошуків півтіні, відблисків і рефлексів. У подальшій роботі рисувальник повинен цілісно зображувати світло і тінь, пам'ятаючи про те, що рефлекс є все ж таки тінню, а півтінь - світло. Рисунок ведеться за принципом від загального до окремого, і від окремого знову до загального. Оволодіння знаннями закономірностей світлотіні дозволяє рисувальнику вільно та впевнено передавати в своїх зображеннях характер предметів та їх об'єм.

ПОСЛІДОВНІСТЬ ВИКОНАННЯ НАВЧАЛЬНОГО РИСУНКА

ОСНОВНІ ЕТАПИ РОБОТИ З РИСУНКА

Вміти зображувати форму мистецькими засобами, конструктивно розкривати її в перспективі, виявляти характер зображення, створювати художні образи – все це потребує від рисувальника професійних вмінь та навиків. Під час навчання в мистецьких школах здійснюється систематичне накопичення студентами знань. П.П. Чистяков про значення послідовності в рисунку вказував: «Кожна справа... потребує незмінного порядку, вимагає, щоб все спершу починалося не з середини або кінця, а з початку, з основи. Порушення порядку в справах шкодить і приводить до невірності і плутанини...».

Порядок ведення навчального завдання полягає в дотриманні послідовності процесу роботи. Від початку рисунка до його завершення студент слідкує за етапами його виконання.

Починають рисунок з композиційного розміщення зображення на площині аркуша паперу. Встановлюють основні пропорції та намічають загальний вигляд предметів, визначають пластичну характеристику форми. На цьому етапі роботи важливо рисувальнику побачити великі площини зображувальних предметів.

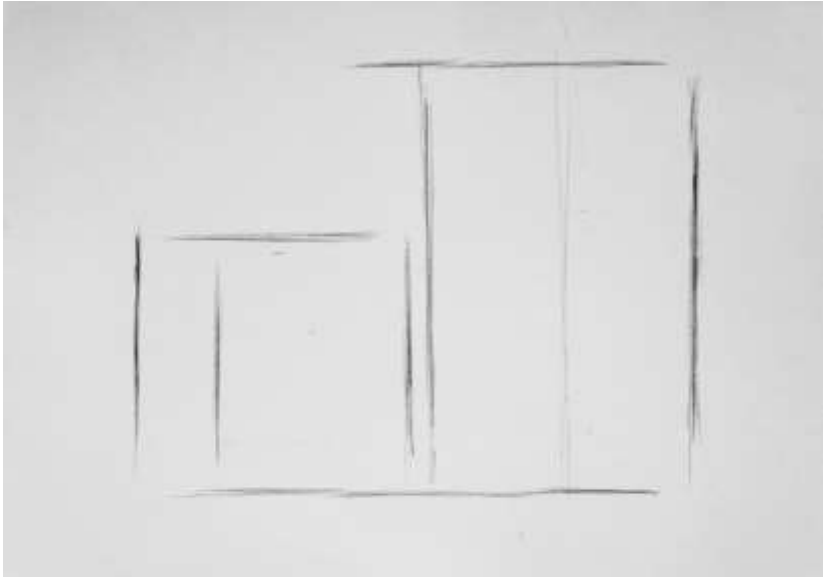

Композиційне розміщення зображення.

Починати рисунок потрібно легкими лініями. Під час створення композиції в роботі використовують метод схематизації, суть якого: відділити головне від другорядного, виявити загальну форму зображувальних предметів, наблизити натуру до простих плескатих форм – квадрата, прямокутника, кола. Планують на форматі ширину та висоту окремих предметів.

Другий етап виконання роботи є основним та тривалим за часом. При цьому виконують наступні вправи: пластично моделюють зображувальну форму засобами світлотіні, працюють над її деталями.



Конструктивний аналіз зображення.

Промальовуючи деталі форми доцільно дотримуватись закономірностей взаємозв'язку між ними. Особлива увага повинна бути приділена положенню кожного предмета в просторі з урахуванням перспективного скорочення поверхонь. З цією метою необхідно виконати «наскрізну» прорисовку основ предметів, що дозволить правильно визначити положення на горизонтальній площині одного предмета відносно іншого, і тим самим розподілити їх за планами в глибину.

Після побудови великих форм переходять до моделювання менших деталей, з урахуванням їх взаємозв'язку з основною формою.

На третьому етапі виявляють велику форму зображувальних предметів засобами світлотіні, встановлюють основні тональні відношення між предметами та фоном.



Створення об'єму засобами світлотіні.

Легким тоном намічають власні тіні на всіх предметах. Утворення тіні починають з самого темного об'єкта, що уможливорює правильно визначити силу тону власних тіней на інших предметах. Власна тінь дає змогу спостерігати порівняння великих плям в рисунку з натурою, а також перевіряти пропорції зображувальних предметів.

Наступним прокладають півтінь та посилюють за тоном власні й падаючі тіні. Даному етапу роботи повинна бути приділена більша частина уваги рисувальника. Від того наскільки правильно зображена велика форма, наскільки правильно знайдені основні тональні відношення залежить подальше опрацювання всієї постановки.

Наступним, четвертим етапом є ретельна промальовка форми зображувальних предметів з виявленням світлотіньових відтінків. При цьому форма детально опрацьовується в порівнянні з натурою.

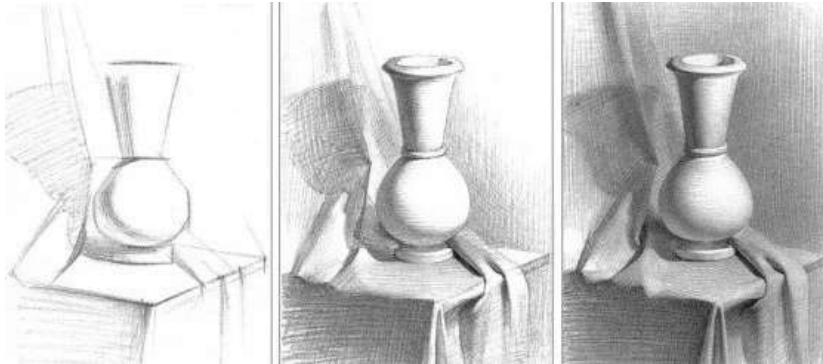

Поетапний рисунок натюрморту.

Завершують рисунок підсумком. Перевіряють роботу на наявність в ній недоліків з побудови, оцінюють її загальний стан, уточнюють тональні відношення, підпорядковують світло, тінь, полиски, рефлекси та півтінь до загального тону зображення. Потрібно слідкувати за тим, щоб виконувались два основних напрямки роботи: узагальнення та деталізація. На заключному етапі роботи бажано знову повернутися до початкового сприйняття натури.

Кожен з етапів рисунка є перехідним від простого до складнішого завдання, логічна послідовність ведення якого пізнається студентами не відразу, а в результаті тривалої практичної роботи.

Академічний рисунок – це певна система навчання та поступовий розвиток практичних навиків, де положення якого потрібно засвоювати на практиці. В процесі навчання збагачується досвід рисувальника знаннями, а метод ведення рисунка науково обґрунтовується.

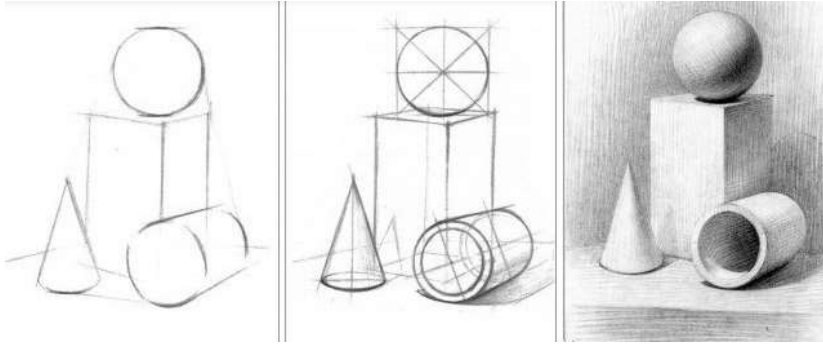

Поетапний рисунок геометричних фігур.

Окрім довгострокових завдань, які пов'язані з навчальним процесом, потрібно займатись начерками та замальовками – це швидкі рисунки, в яких зображується форма у загальних рисах. Їх виконують з натури або по пам'яті в спеціальних альбомах. Сюжетом для замальовок слугують сцени з життя, окремі фігури людей, замальовуються тварини. Рисувальник накопичує при виконанні таких рисунків досвід спостережень – матеріал, який стане в нагоді для майбутніх композиційних ідей.

На заняттях з рисунка провідна роль відводиться педагогу. Фахова підготовка надає йому компетентності в питаннях мистецтва. Але окрім живого слова педагога, наставника, товариша, студентам необхідний посібник, підручник, книга в якій були би викладені загальні положення з фахового предмету, практичні рекомендації та поради. На сьогоднішній час існує недостатня кількість таких учбових та методичних надбань, які сприяли би самостійній роботі студентів в сфері образотворчого мистецтва.

Рисунок – це базова основа на якій формується весь процес навчання у мистецьких школах. Без нього неможливе існування художніх творів взагалі. Рисунок є образною формою пізнання й усвідомлення дійсності. Він емоційно діє на людину розвиваючи в неї інтелект, формує почуття, вчить бачити і пізнавати світ.

В творчій діяльності та художньому вихованню молоді важлива роль належить книзі. Саме ця мета була поставлена мною, як педагогом під

час створення даного посібника, призначеного для широкого загалу аудиторії читачів які займаються рисунком.

Посібник «АБІТУРІЄНТУ» несе в собі мету надати необхідну фахову допомогу тим, хто навчається в художніх школах, абітурієнтам які здають іспити з рисунка, а також студентам професійних художніх учбових закладів, всім тим хто любить мистецтво та прагне його вивчити. Образотворча грамота це тільки перший крок до мистецтва, який повинні зробити всі ті, хто прийшов навчатись у вищу мистецьку школу.

ГЛОСАРІЙ

ТЕРМІНОЛОГІЧНІ ВИЗНАЧЕННЯ

Абрис (від нім. *abris* – план, креслення,) лінійний (контурний) рисунок допоміжного значення, виконаний при калькуванні. Застосовують у процесі роботи художника над перенесенням зображення з картону на оригінал. Інколи абрис збігається з поняттям контура або схематичного креслення.

Гармонія (від грец. *Harmonica* – стрій, єдність, узгодженість частин) в образотворчому мистецтві поєднання форм чи кольорів або взаємозв'язок зображення, що характеризується найбільшою злагодженістю для зорового сприйняття.

Композиція (від лат. *Composito* – порівняння, з'єднання, створення)

До композиційної побудови відноситься розміщення зображення в просторі – реальному (скульптурі) чи на картинній площині (в живописі і графіці), відповідно до задуму щодо розміру, формату і матеріалів. Сюди входять: з'ясування центру, підпорядкування йому другорядних частин твору; поєднання окремих його частин у гармонійній єдності; групування і взаємозалежність їх для досягнення виразності й пластичної цільності зображення. При цьому виявляються контрасти і ритмічне розміщення головних мас і силуетів у картині.

У композиційному вирішенні твору суттєве значення має вибір найкращої точки зору на об'єкт. При роботі з натури до композиції відносяться і пошуки мотивів для зображення, підбір і розміщення

предметів, і постановка живої моделі. Робота над композицією включає також перспективні побудови зображення, злагодженість масштабів і пропорцій, тональне і кольорове вирішення твору; 3). Словами «тематична композиція» чи просто «композиція» замінюють інколи термін «сюжетна картина».

Начерк – швидкий рисунок. Трактують форми у начерках відзначається істотним узагальненням, оскільки мета його – дати насамперед загальне уявлення про натуру. Начерк дуже часто має самостійне значення, але він може бути і підготовчим для композиції художнього твору.



Ратуш. смт. Кути. В.П.Жаворонков.

Ідея (від грец. *Idea* – поняття, думка, уявлення) – головна думка твору, що визначає його зміст і образний стрій, виражений у відповідній формі.

Образ (художній) – форма відображення явищ реальної дійсності в мистецтві, форма художнього переосмислення баченого. В

образотворчому мистецтві образ є чуттєво-конкретним, наочним вираженням ідей. Реалістичний художній образ завжди передбачає узагальнення, виділення найсуттєвіших сторін життя. Завдяки такій типізації художник розкриває правду і зміст, внутрішню закономірність життєвих явищ.



«Опришки в шинку». В.П.Жаворонков.

Пакурс (від франц. *Raccourcis* – скорочувати) – перспективне скорочення живих і предметних форм, що суттєво змінює їх зовнішній вигляд. Є обумовлений точкою зору на природу (вигляд зверху, знизу, з близької відстані і т.д.), а також самим розташуванням природи в просторі.



Жіноча фігура. В.П.Жаворонков.

Цілісність – найважливіша ознака твору мистецтва, що відзначається художніми цінностями і образною виразністю. Цілісність зображення полягає у єдності різних його частин, у підпорядкуванні окремого загальному, другорядного – головному, деталей цілому, а також в спільноті прийомів виконання.

Контраст (від франц. *Contraste* – різке протиставлення) в образотворчому мистецтві художній прийом, що являє собою порівняння яких-небудь протилежних ознак для їх взаємного підсилення. Тональний контраст – співставлення світлого і темного. В композиційній побудові контраст служить прийомом, завдяки якому сильніше виділяється головне і досягається більша виразність та гострота характеристики образів.

Пейзаж (фр. *Paysage*, від країна, місцевість) — жанр в образотворчому мистецтві, в якому об'єктом зображення є природа. Пейзажем називають також окремий твір цього жанру.



Пейзаж. В.П.Жаворонков.

Пленер (від фр. En plein air - «на відкритому повітрі») - термін, що означає передачу в картині всього багатства змін кольору, зумовлених впливом сонячного світла і навколишньої атмосфери. Цей термін також використовується для визначення правдивого відображення барвистого багатства природи, всіх змін кольору в природних умовах, при активній ролі світла і повітря. Хоча, взагалі кажучи, на пленері може використовуватися будь-яка техніка, живопис на пленері має ряд особливостей, властивих саме пленеру і пов'язаних з обмеженим часом виконання роботи.

Натюрморт (фр. *Nature morte* — дослівно — мертва природа) — різновид малярства, що зображає предмети побуту, букет квітів, композицію овочів, фруктів, посуд тощо.



Натюрморт з рибю. В.П.Жаворонков.

Якщо говорити про те, що таке натюрморт в класичному розумінні цього жанру, то в першу чергу треба сказати, що це вид образотворчого мистецтва, зокрема станкового живопису, який передає особливості предметів які розміщуються в єдиному середовищі і об'єднуються в єдину композиційну групу. Саме ця групова організованість і є основною умовою натюрморту, вона відрізняє його від портретів, пейзажів та інших зображень.

Портрет (фр. Portrait, від старофранц. Portraire - «відтворювати що-небудь», Парсуна - від лат. Persona - «осо-бистість; особа») - зображення або опис якої-небудь людини або групи людей, що існують або існували в реальній дійсності, в тому числі художніми засобами (живопису, графіки, гравюри, скульптури, фотографії, поліграфії).



Портрет натурника. В.П.Жаворонков.

Творчість - діяльність людини, спрямована на створення якісно нових, невідомих раніше духовних або матеріальних цінностей, нові твори мистецтва. Необхідними компонентами творчості є фантазія, уява, психологічний зміст якої міститься у створенні образу кінцевого продукту (результату творчості).



«Суперники». В.П.Жаворонков.

Творча робота – коли художник в своїй роботі досягає поставленої мети.

Художній образ - це узагальнене зображення, яке виражає суть даної форми, яку пропонує художник.

Образність рисунку потребує виділення головного, найбільш характерного.

Завершеність рисунка – це розкриття сутності натури, виявлення художнього образу, відтворюючого через світогляд художника засобами рисунку.

ГАЛЕРЕЯ

ІЛЮСТРАТИВНИЙ РОЗДІЛ



Студентський «Натюрморт з гіпсовим орнаментом рослинного характеру». ВКПМ.



Студентський «Натюрморт з кулею». ВКПМ.



Студентський «Тематичний натюрморт». ВКПМ



Студентський «Натюрморт з кулею». ВКПМ.



Студентський рисунок лампи. ВКПМ.



Студентський рисунок голови натурника. Конкурс з рисунка «ГРАДАЦІЯ» ВКПМ.



«Сакральний натюрморт». П.В.Жаворонков.



Студентський натюрморт. ЧНУ ім. Ю. Федьковича.

ЛІТЕРАТУРА

РЕКОМЕНДОВАНА ТА ВИКОРИСТАНА ЛІТЕРАТУРА

1. Соловьев А. М. Учебный рисунок М., 1953.
2. Терентьев А. Е. Изображение животных и птиц М., 1969.
3. Ростовцев Н. Н. Академический рисунок М., 1973.
4. Репин И. Е. Рисунок. Практическое руководство для начинающих и самодеятельных художников. М., 1965.
5. Коменский Я. А. Великая дидактика. М., 1965.
6. Жаворонков П. В. Рисунок. Методи зображення на площині. В., 2014.
7. Волков Н. Н. Восприятие предмета и рисунка. М., 1950.
8. Пономарев Я. А. Психология творческого мышления. М., 1969.
9. Ляскова О. А. П. П. Чистяков. — М.: издательство Гос. Третьяковской галереи, 1950. — 64 с.

НАВЧАЛЬНЕ ВИДАННЯ

АБІТУРІЄНТУ
МЕТОДИЧНІ РЕКОМЕНДАЦІЇ З РИСУНКА

УКЛАДАЧ ТА ДИЗАЙН:
ЖАВОРОНКОВ П.В.

Підписано до друку 11.25.2017. формат 60x84 1/16 тираж 100 примірників.
Розповсюджується безкоштовно.

